

デスク間の安心と安全をつくる

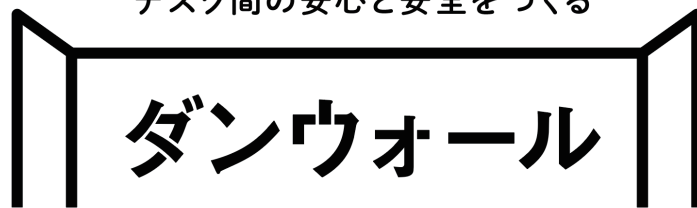

ダンウォール

TALLタイプ

組立・取扱説明書

この度は本商品をお買い上げいただきまして、誠にありがとうございました。
安全にご使用いただくために、本書をよくお読みいただき正しく組立及び使用をしてください。
また、本書はいつでも取り出せるように大切に保管してください。

ご使用上の注意

- ・天災等の不可抗力、お客様の取扱い上の不注意や不当な修理、改造による事故、破損に関しては保証致しかねますのでご了承ください。
- ・本来の目的以外に使用しないでください。
- ・組立て、片付けの等の際は、切り口で手足や顔等を切らないようにご注意ください。
- ・水平な安定した場所でご使用ください。
- ・屋内で使用してください。
- ・火や暖房器具の近くで使用しないでください。加熱により変形、変色、破損のおそれがあります。
- ・水に濡らさないでください。破れ、破損のおそれがあります。
- ・汚れた場合、固く絞ったタオル等で拭き取ってください。

内容物

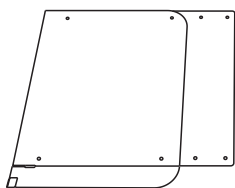

①本体L面 5枚

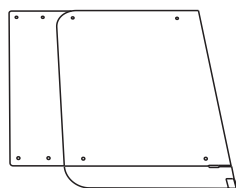

②本体R面 5枚



③パンロックφ10×6 20個

組立て手順

1 畳まれた状態から開きます。

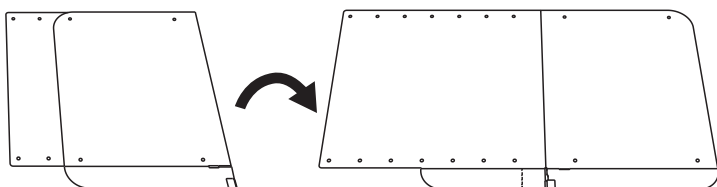

2 図のように折ります。

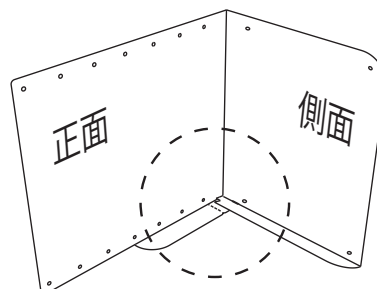

※側面の支え面が
正面の支え面の上にな
るようにします。

3 ツメを差し込みます。

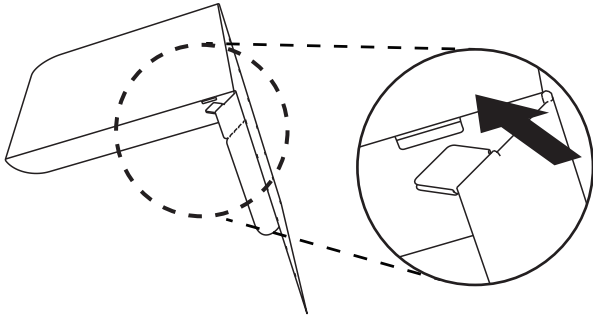

4 反対側についても1～3までを同様にします。

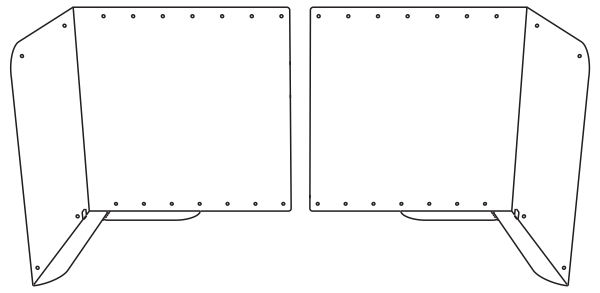

5 パンロックで固定し、L面とR面を連結します。

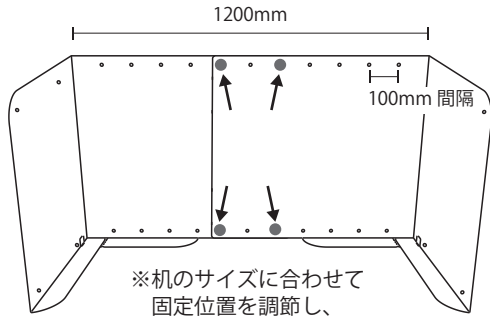

※机のサイズに合わせて
固定位置を調節し、
4箇所ですらめず。
(1400mm幅の場合は
2箇所留め)

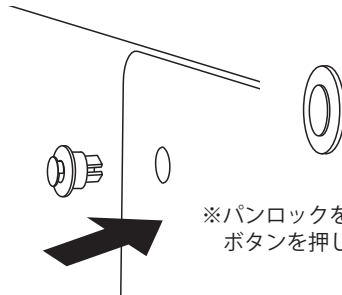

※パンロックを穴に通し
ボタンを押し込みます。

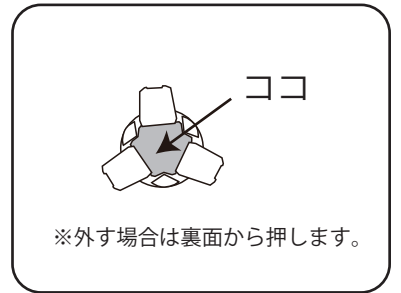

※外す場合は裏面から押します。

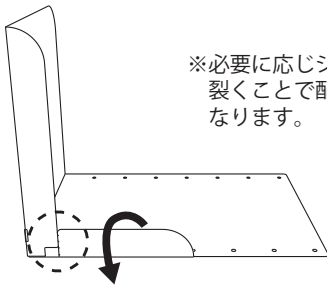

※必要に応じジッパー部を
裂くことで配線を通しやす
くなります。

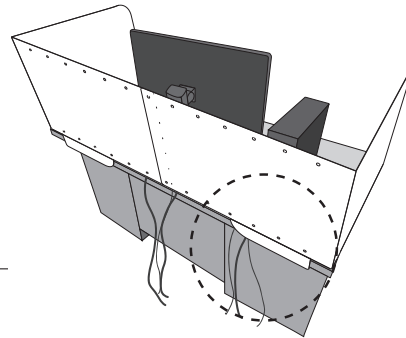
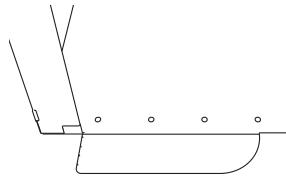

組み合わせ事例

ご希望に応じて様々なレイアウト構成が可能です。

T型

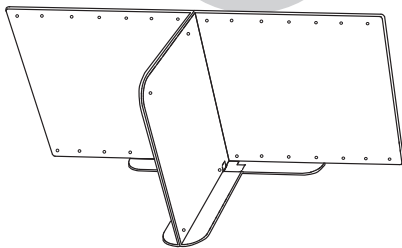
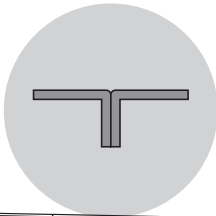

Z型

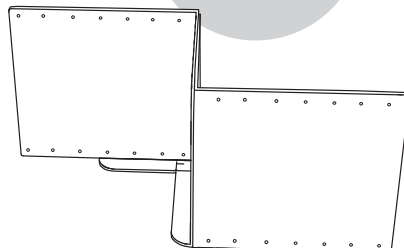
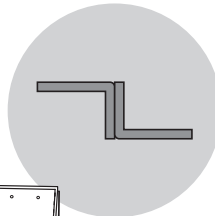

+型

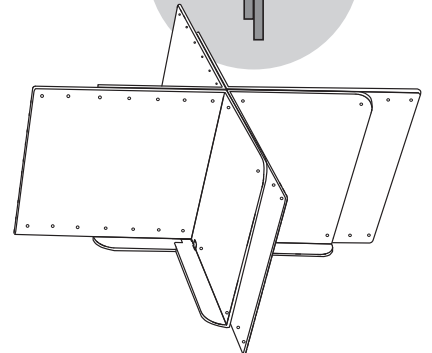
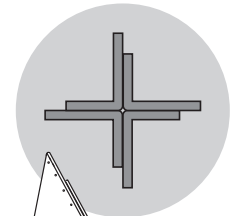

製造元：お問い合わせ先